



**Camp Olympique de la Jeunesse
9 au 15 mars 2008**





CAMP OLYMPIQUE DE LA JEUNESSE 2008

PRESENTATION DU PROJET GLOBAL

**Académie Nationale Olympique Française
Maison du Sport Français
1 avenue Pierre de Coubertin
75640 Paris Cedex 13**

CADRAGE GENERAL DU PROJET

CONTEXTE ET PROBLEMATIQUE

Les valeurs olympiques et sportives dépassent très largement leur propre champ pour s'appliquer à bon nombre de situations quotidiennes. Le respect des règles, des autres de soi, la persévérance, le dépassement de soi, l'esprit d'équipe..., sont autant de valeurs qui prennent tout leur sens dans de multiples situations hors des stades ou gymnases. Consciente de ces apports, l'Académie Nationale Olympique Française marque la volonté depuis plusieurs années d'inscrire son action dans l'affirmation des valeurs éducatives et sociales du sport.

C'est sur ces fondements que différentes expériences ont pu être menées. Le Camp Olympique de la Jeunesse, initié en 2006, en constitue la dernière expression. Ce projet d'éducation olympique s'est inscrit dans la volonté de mobiliser le sport comme média d'éducation. Ainsi, reprenant l'essence de même de l'Olympisme, ce camp marque l'ambition d'associer la culture et la pratique sportive à un projet pédagogique. L'expérience menée à deux reprises en 2006 et en 2007 conforte l'ANOF dans sa volonté de mobiliser l'ensemble des acteurs de l'éducation formelle et informelle autour d'un projet d'éducation olympique d'ampleur nationale. Ce projet ne peut se réaliser pleinement que s'il associe une phase de sensibilisation locale à un rassemblement national.

Après deux éditions organisées en été, le Camp Olympique de la Jeunesse prend ses quartiers d'hiver en s'inspirant de l'alternance hiver/été des Jeux Olympiques. Profitant de l'organisation des Mondiaux UNSS de ski, à l'Alpe d'Huez (du 09 au 15 mars 2008), cette première édition d'hiver doit permettre de mobiliser, sous de nouvelles formes, la philosophie olympique.

OBJECTIFS

- ✓ Mobiliser l'Olympisme comme outil pédagogique
- ✓ Diffuser ses valeurs auprès des plus jeunes
- ✓ Sensibiliser les jeunes à la pratique du sport et à ses bienfaits

PORTEUR DU PROJET

Pilotage national

Le portage du projet dans sa globalité est assuré par l'Académie Nationale Olympique Française en étroite collaboration avec l'USEP et les représentants de l'Education Nationale.

Pilotage local

Afin d'assurer la sensibilisation autour de l'opération nationale, un pilotage local multipartite sera assuré. Il sera organisé autour du Comité Départemental Olympique et Sportif, le coordonnateur local, en association avec le Comité Départemental USEP et lorsque des relations sont formalisées localement avec l'Inspection Académique.

PUBLIC

Ce projet s'adresse à un public de jeunes scolaires issus du cycle des approfondissements (CE2, CM1, CM2).

EFFECTIF :

Effectif total (encadrement compris) : environ 120 personnes

Nombre d'enfants : 3 classes soit environ 80 enfants

DISPERSION GEOGRAPHIQUE :

3 départements seront associés au Camp Olympique de la Jeunesse 2008 :

- ✓ L'Ille et Vilaine
- ✓ L'Isère
- ✓ La Seine Maritime

DATE ET LIEU DU RASSEMBLEMENT NATIONAL

LIEU :

Station de Vaujany (en Isère)

DATE :

Du 09 au 15 mars 2008



CONCEPT

La mise en œuvre de ce projet d'éducation olympique repose sur 2 phases fondamentales articulées l'une à l'autre :

- ✓ La sensibilisation locale
- ✓ Le rassemblement national

Le Camp Olympique de la Jeunesse constitue un aboutissement du projet d'éducation olympique mené par l'ANOF en collaboration avec l'USEP et l'Education Nationale. Il s'appuie sur une nécessaire sensibilisation des enfants à la problématique olympique et à ses valeurs. Cette sensibilisation doit s'inscrire en amont du rassemblement national (Camp Olympique) et semble pouvoir prendre pleinement sa dimension dans le cadre des programmes enseignés à l'école.

LA SENSIBILISATION LOCALE

Objectifs et finalités

- ✓ Découverte de l'Olympisme et des Jeux Olympiques
- ✓ Mobilisation des apports pédagogiques de l'Olympisme dans le cadre scolaire
- ✓ Appréhension des valeurs universelles du sport et de l'Olympisme

La sensibilisation : une préparation des enfants au Camp Olympique

Différentes actions de sensibilisation peuvent être menées...

La sensibilisation peut prendre de multiples formes. Elle reste du ressort de l'enseignant à qui il est suggéré un certain nombre d'activités et de supports pédagogiques lui permettant de mettre en œuvre la sensibilisation selon ses envies et selon ses objectifs pédagogiques.

- ✓ Utilisation de supports pédagogiques dans le cadre de l'apprentissage des disciplines enseignées à l'école
- ✓ Rencontre avec le mouvement sportif local (présentation de l'Olympisme et des Jeux Olympiques, témoignages d'athlètes, ...)
- ✓ Organisation de petites rencontres sportives ou de concours artistiques sur le thème du sport et de l'Olympisme.
- ✓ ...

Pour préparer la participation au Camp Olympique

Le Camp Olympique est l'aboutissement de la sensibilisation. Les enfants y participeront en tant qu'équipe, avec un nom, un emblème, un drapeau voire un slogan. Si la forme de la sensibilisation est laissée à l'appréciation des enseignants, elle doit néanmoins prendre en compte les éléments de la préparation au Camp Olympique. Ainsi, les enfants répartis en équipe (une classe compte 2 équipes) seront amenés dans cette phase de sensibilisation à :

- ✓ définir le nom de leur équipe
- ✓ créer leur emblème
- ✓ représenter l'emblème sur leur drapeau
- ✓ créer un porte-enseigne

Par ailleurs, une veillée au cours du camp sera consacrée à la découverte des spécificités régionales, voire locales, de chacune des classes. A cette occasion, les enfants des 3 départements pourront faire partager leur culture régionale avec les autres participants. Une préparation en classe est vivement conseillée.

Pour mener à bien ces activités, des fiches de présentation des activités et productions sont jointes en annexe.

Calendrier

D'octobre 2007 à février 2008

Outils mis à disposition

Des outils pédagogiques et d'information générale sur l'Olympisme seront mis à la disposition des enseignants par l'ANOF :

- ✓ Des fiches synthétiques thématiques : réalisées par l'ANOF en concertation avec le corps enseignant, les fiches s'appuient sur des thèmes abordant les questions du sport et de l'Olympisme pour fournir des informations clés, des pistes d'application pédagogiques en lien avec les programmes et une bibliographie sélective.
- ✓ La documentation pédagogique émanant des instances olympiques (Musée Olympique de Lausanne, documentations émanant des Comités Régionaux, Départementaux, Territoriaux Olympiques et Sportifs)
- ✓ La documentation émanant des instances éducatives (USEP, EN, ...)

Acteurs impliqués

La démarche de sensibilisation doit mobiliser les principaux acteurs locaux intervenant dans le champ de l'Olympisme et du monde éducatif. Pour cela, il est important qu'une collaboration puisse être initiée entre :

- ✓ Le Comité Départemental Olympique et Sportif (représentant du Comité National Olympique et Sportif Français sur son territoire),
- ✓ La délégation départementale USEP,
- ✓ L'Education Nationale (par le biais des enseignants impliqués dans le projet et l'Inspection Académique).

LE RASSEMBLEMENT NATIONAL : LE COJ

Objectifs et finalités

- ✓ Renforcer l'expression des valeurs olympiques et sportives par le rassemblement
- ✓ Favoriser l'émulation autour du challenge sportif
- ✓ Mobiliser l'ensemble du mouvement olympique et sportif autour d'un projet pédagogique
- ✓ Favorise la collaboration des différents acteurs de l'éducation (formelle et informelle) autour d'un projet commun

Actions

Le principe du Camp Olympique de la Jeunesse s'inscrit dans la mise en évidence des différents champs d'intervention du sport et de l'Olympisme. Aussi, la mise en œuvre de ce rassemblement doit largement s'inspirer de la philosophie olympique basée sur l'articulation entre l'éducation, la culture et la pratique sportive. Dans ce cadre, des activités répondant à cette préoccupation seront organisées :

- ✓ Activités physiques
Mobilisation d'activités sportives peu pratiquées en milieu scolaire et mobilisant les valeurs fondamentales. Edition d'hiver oblige, les enfants découvriront des sports individuels olympiques (biathlon : ski de fond et tir au laser) ou non olympiques (course d'orientation en raquettes), des sports collectifs olympiques (curling), des sports paralympiques).
- ✓ Activités de découverte scientifique
Découverte de la science du mouvement et de la notion de mesure, analyse de l'image.
- ✓ Activités créatives et d'arts graphiques
Expression artistique de l'olympisme et création de l'identité de groupe à travers la confection de drapeaux d'équipe, de dossards, d'emblèmes et de slogans. [Travaux entamés en classe].
- ✓ Découverte du patrimoine local
Faune, histoire, ressources naturelles à travers la mise en place d'ateliers thématiques utilisant les musées locaux.
- ✓ Sensibilisation aux secours en montagne
- ✓ Expositions sur l'olympisme

Logistique

L'ANOF assurera la charge de la logistique relative à l'organisation du Camp. Pour cela, elle s'appuiera sur :

- ✓ La commune de Vaujany
- ✓ Les fédérations sportives et scolaires pour le matériel sportif et l'encadrement sportif
- ✓ ...

Acteurs impliqués

- ✓ Académie Nationale Olympique Française
- ✓ Comité National Olympique et Sportif Français
- ✓ Union Sportive de l'Enseignement du Premier Degré (Nationale)
- ✓ Fédérations sportives et leurs instances décentralisées
- ✓ Comités Départementaux Olympiques et Sportifs de l'Ille et Vilaine, de la Seine-Maritime et de l'Isère
- ✓ Délégations départementales USEP
- ✓ Ecoles repérées
- ✓ CAIPS
- ✓ CRITT

RESSOURCES DU COJ

Pour mener à bien le projet d'éducation olympique incluant la phase de sensibilisation et l'organisation du Camp Olympique, l'ANOF dispose de ressources associées.

HUMAINES

Différentes pistes de ressources humaines en matière d'encadrement et d'organisation :

- **Membres de l'ANOF,**
- **Membres (élus et professionnels) des fédérations scolaires,**
- **Cadres des fédérations sportives,**
- **Elus et professionnels des structures olympiques locales,**
- **Elus et partenaires locaux (institutionnels ou privés).**

BUDGETAIRES

Lignes de dépenses

- Frais de déplacements
- Frais d'accueil comprenant
 - hébergement et restauration
 - salles d'activités
 - installations sportives
- Frais pédagogiques comprenant :
 - achat de matériel et fournitures
 - documentation
 - reprographie
- Frais de gadgeterie
- Frais d'encadrement

Pistes de financement

- Subventions publiques (Etat, Collectivités locales)
- Partenaires privés
- Participation de la structure porteuse et structures associées

LOGISTIQUES ET MATERIELLES

Identification des structures pouvant répondre aux besoins logistiques et matériels du COJ :

- Mouvement Olympique et sportif (CNOSF et CDOS local)
- Collectivités locales
- Partenaires privés

ANNEXES

ANNEXE 1 : PRESENTATION DE LA SENSIBILISATION

RAPPEL DES OBJECTIFS OPERATIONNELS

La sensibilisation s'inscrit pleinement dans le projet d'Education Olympique que l'ANOF souhaite développer avec ses partenaires. Elle concourt évidemment aux objectifs généraux énoncés : mobiliser le sport et l'Olympisme comme média d'éducation. De manière plus opérationnelle, la sensibilisation aura pour objectif de permettre aux enfants de découvrir l'Olympisme et ses valeurs en classe. En effet, il est important que les élèves puissent connaître un minimum d'éléments concernant cette thématique pour participer au Camp.

ACTEURS IMPLIQUES

Pour mener à bien cette sensibilisation, les enseignants ne seront pas seuls. Le portage et la coordination de la sensibilisation sont assurés par les acteurs locaux représentant le monde éducatif et sportif à l'échelle départementale :

- ✓ Le Comité Départemental Olympique et Sportif (CDOS) = le coordonnateur local
- ✓ La délégation départementale USEP
- ✓ L'Inspection Académique (lorsque des relations sont formalisées)

Ces acteurs doivent soutenir les enseignants en mobilisant les moyens et outils nécessaires pour mettre en place la sensibilisation.

UNE CONCEPTION OUVERTE DE LA SENSIBILISATION

La conception et la mise en œuvre de la sensibilisation sont laissées au libre choix des enseignants et des acteurs identifiés ci-dessus. Il ne s'agit pas d'imposer un modèle de sensibilisation, ce qui contraindrait les enseignants à modifier leur programme de travail avec les élèves. Le principe envisagé est de proposer quelques pistes de mises en œuvre. Néanmoins, quelques invariants se montrent nécessaires afin de préparer la participation au Camp.

LES SOUTIENS

L'organisation de la sensibilisation sera effectuée avec le soutien de l'Académie Olympique. Celle-ci met à disposition des départements participants :

- ✓ De la documentation pédagogique
- ✓ Des documentations informatives sur le sport et l'Olympisme
- ✓ Ses conseils

RAPPEL DU CALENDRIER

- ✓ Octobre 2007 : Présentation et lancement du projet dans les 3 départements
- ✓ Octobre 2007 – Février 2008 : Mise en œuvre de la sensibilisation
- ✓ 09-15 mars 2008 : Participation au Camp Olympique d'hiver

ANNEXE 2 : PROPOSITIONS DE MISE EN ŒUVRE DE LA SENSIBILISATION

Plusieurs types d'activités peuvent être envisagés dans le cadre de la sensibilisation. Ils sont présentés à titre d'exemple :

INTEGRATION DES SUPPORTS PEDAGOGIQUES PROPOSES DANS LES ENSEIGNEMENTS TRADITIONNELS

- ✓ Les documents mis à disposition par l'ANOF pourront constituer un support d'apprentissage aux matières enseignées

RENCONTRE AVEC LES ACTEURS DU MOUVEMENT OLYMPIQUE ET SPORTIF LOCAL (CDOS)

- ✓ Présentation de l'Olympisme et des Jeux Olympiques
- ✓ Rencontre avec des athlètes de haut niveau

ORGANISATION DE PETITS CHALLENGES SPORTIFS SUR FOND D'OLYMPISME

- ✓ Participation des classes aux rassemblements USEP
- ✓ Organisation de rencontres au sein de l'école

DECOUVERTE DE LA DIMENSION ARTISTIQUE DE L'OLYMPISME

- ✓ Ateliers d'arts plastiques autour de la représentation des symboles de l'Olympisme

DECOUVERTE DU SENS DES SYMBOLES OLYMPIQUES

- ✓ Appui sur les documents transmis

ANNEXE 3 : LA PREPARATION AU CAMP OLYMPIQUE (LES INVARIANTS)

Si la forme de la sensibilisation est libre, les enfants devront malgré tout préparer un certain nombre d'éléments en vue de leur participation au Camp. Pendant les 5 jours du Camp, les enfants ne seront plus regroupés en classe mais en équipe, 1 classe formant 2 équipes. Ces équipes participeront aux différentes activités proposées par le Camp avec comme point final l'organisation de petits Jeux Olympiques. Ces « mini – JO » reprendront le cérémonial que nous pouvons observer lors de l'organisation des Jeux Olympiques : défilé des athlètes, relais de la flamme, lecture du serment des athlètes, lecture du serment des juges, ... Ces étapes nécessitent d'être préparées en amont et quelques supports produits lors de la phase de sensibilisation et apportés lors du Camp Olympique.

Ces productions pourront s'inscrire dans le cadre des activités d'arts plastiques.

1. CONSTITUTION DES EQUIPES

Information générale :

Afin de favoriser la participation de chacun des enfants à l'ensemble des activités, il convient de les subdiviser en groupes. Ces groupes doivent devenir des équipes avec un nom, un emblème, un drapeau et un porte-enseigne (pour l'identification des équipes lors du défilé des équipes). Dès la constitution des groupes, les enfants prépareront les éléments pré-cités en équipes.

Activités de préparation :

- ✓ Division de la classe en 2 équipes (en tenant compte de la mixité)
- ✓ Transmettre à l'ANOF la liste des 2 équipes ainsi que la fiche signalétique renseignée
- ✓ Identification des 2 adultes qui accompagneront les 2 équipes (instituteur + ...). Ces 2 adultes, appelés chefs d'équipe, seront chargés d'accompagner leur équipe sur les différentes activités proposées dans le programme du Camp Olympique.

2. APPELLATION DES EQUIPES : CREATION DE L'IDENTITE DES EQUIPES

Information générale :

Afin de créer une cohésion au sein des équipes, les enfants doivent pouvoir se regrouper autour d'une identité et d'une dénomination commune.

Activités de préparation :

- ✓ Identification par les enfants d'un nom pour leur équipe

- ✓ Le choix doit être collégial
- ✓ Ce nom peut émaner de l'imaginaire des enfants, d'un jeu de mot, d'une reprise d'expressions existantes
- ✓ Il évoquera de près ou de loin la thématique olympique
- ✓ Mais ne peut reprendre directement les expressions « Jeux Olympiques », « Olympiade », ...

3. CREATION DE L'IDENTITE VISUELLE : L'EMBLEME

Information générale :

L'emblème ne sera pas utilisé en tant que tel mais sera mobilisé sur différents supports : le drapeau et le dossard.

Activités de préparation :

- ✓ Conception par les enfants d'un dessin / logo représentant leur équipe
- ✓ Production graphique suffisamment simple en vue d'être reproduite par les enfants eux-mêmes
- ✓ La mobilisation des savoirs acquis en classe en matière d'arts graphiques est fortement recommandée

4. PRODUCTION DU DRAPEAU

Information générale :

L'emblème créé par les enfants est appliqué à l'échelle sur le drapeau.

Activités de préparation :

- ✓ Utiliser un rectangle de tissu blanc de 1m x 75cm
- ✓ Utiliser des peintures et feutres les plus appropriés pour le support pour reproduire le logo conçu
- ✓ Fixer le tissu sur une baguette en bois suffisamment solide pour supporter le poids du tissu et suffisamment grand pour être porté à la façon des défilés

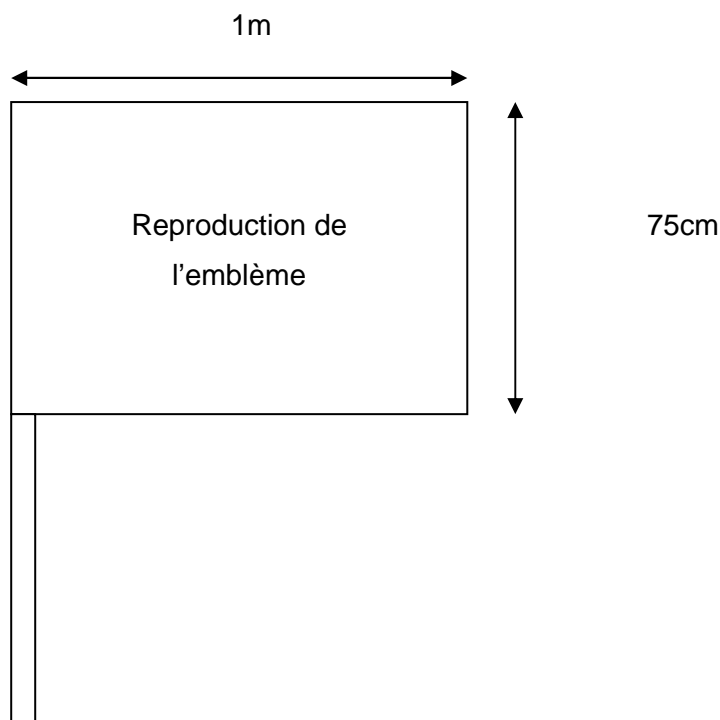

5. PRODUCTION DU PORTE-ENSEIGNE

Information générale :

Le porte-enseigne est le support où sera inscrit en toutes lettres le nom de l'équipe. Il sera utilisé, comme lors des Jeux Olympiques, au cours du défilé de la cérémonie d'ouverture.

Activités de préparation :

- ✓ Utiliser une planche de contre-plaqué très fine de 75 cm x 50cm
- ✓ Inscrire à l'aide des matériaux appropriés le nom choisi par l'équipe
- ✓ Le porte-enseigne peut faire l'objet de décorations complémentaires (de la simple peinture du fond à des agréments graphiques divers) mais le nom doit rester le plus visible
- ✓ Le nom doit être visible de loin (privilégier les couleurs voyantes)
- ✓ La planche sera fixée à 2 baguettes afin de supporter son poids. 2 enfants porteront ensemble l'enseigne.

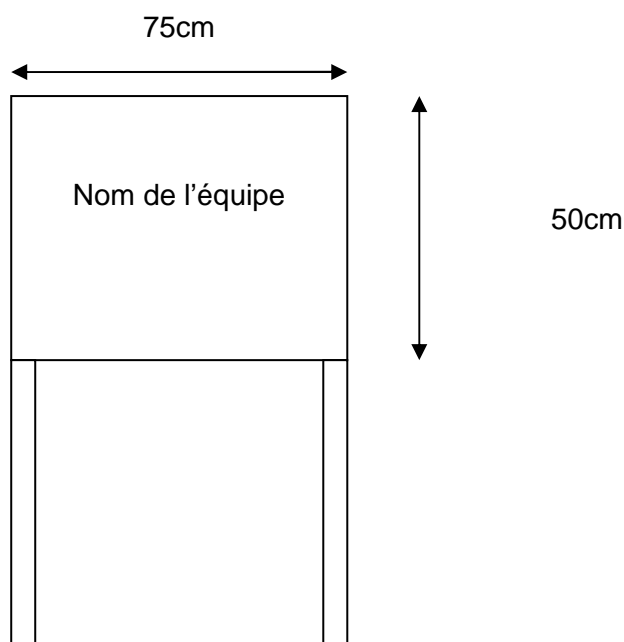

6. PREPARATION DE LA SOIREE DE DECOUVERTE REGIONALE

Information générale :

A travers différents supports choisis avec leurs enseignants, les enfants présenteront aux autres classes ce qui caractérise, à leurs yeux, leur région ou leur département (exemples : gastronomie, activités, histoire, culture, géographie...).

7. APPRENTISSAGE DE L'HYMNE FRANÇAIS ET DECOUVERTE DE L'HYMNE OLYMPIQUE

En préparation des mini Jeux Olympiques.

BUDGET ALLOUE

Un budget est alloué à la production des supports. Chaque classe dispose d'un crédit de 100€ pour l'achat des fournitures nécessaires à la confection des différents supports. L'ANOF procédera au remboursement des classes sur présentation des factures à l'issue du Camp.

LES PARTENAIRES DU CAMP OLYMPIQUE DE LA JEUNESSE

